



Votre bridge quotidien

Date : 24 mai 2020

Thème : Jeu de flanc n°9

Auteur : Philippe Cronier

SOLUTIONS ASSUREZ VOTRE DÉFENSE

Pour un réveil en douceur - Vous êtes assis en Ouest

		♠ 9 8 5 4 ♥ D 1 0 3 ♦ D ♣ A R D V 9		
♠ 7 3 ♥ 8 4 ♦ A 5 4 2 ♣ 6 5 4 3 2				
Sud	O	N	E	
	passe	1♣	passe	
1♠	passe	2♠	passe	
4♠	fin			

Vous décidez d'entamer du 8 de Cœur et votre entame tombe bien : Est fait la première levée du Valet, avant d'encaisser d'abord l'As de Cœur, puis le Roi. À propos, que défaissez-vous ?

Solution « pour vous réveiller »

Qu'avez-vous choisi ? Le 2 de Trèfle, un refus ? Ou l'appel direct du 5 de Carreau ? De toute façon, votre partenaire n'a pas très bien regardé et, plutôt que d'espérer un bien hypothétique As de Carreau chez vous, il vous évidemment joué pour un Pique au-dessus du mort. Il a donné un quatrième tour de Cœur. Ça n'était pas son jour, le déclarant possédait As-Roi-Dame-Valet-10 de Pique !!!
 Jetez un coup d'œil aux quatre jeux :

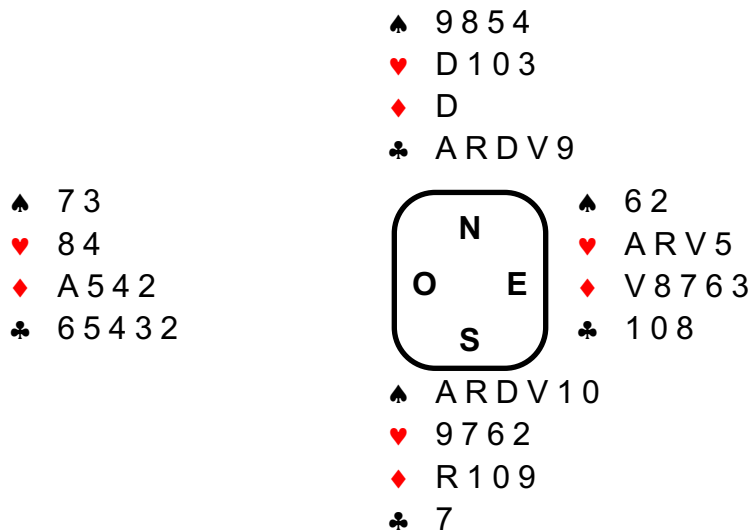

Du coup, le mort vous a surcoupé, Sud a enlevé les atouts et a défaussé tous ses Carreaux sur les Trèfles maîtres du mort. Quelle catastrophe !

Mais dites-moi, vous n'étiez vraiment pas réveillé, aujourd'hui. Vous vous êtes couché tard, peut-être ? Quand Est a joué son Roi de Cœur, il ne coûtait pas grand-chose de le couper et d'encaisser l'As de Carreau dans la foulée. Que de souffrances abrégées !

Bravo si vous trouvez – Vous êtes en Est, tous vulnérables.

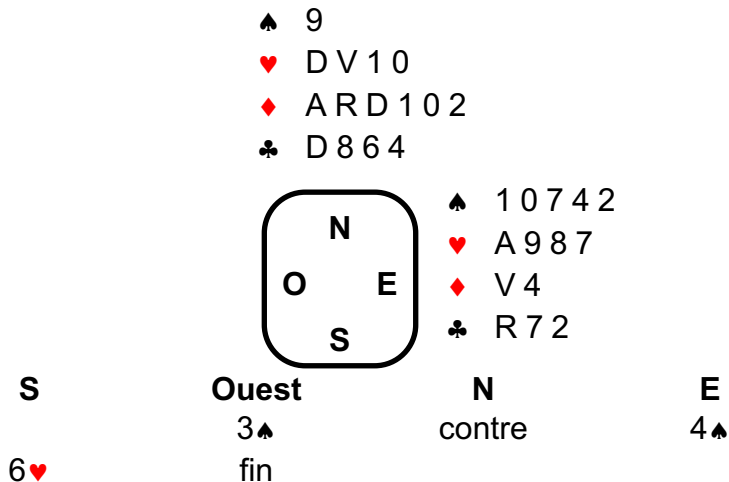

Ouest entame du Roi de Pique. Sud prend de l'As et joue un petit Cœur. Ouest défausse le 8 de Pique. Comment voyez-vous la défense ?

